

DER MAX-LINER CAR

Transporter für zwei Fahrzeuge.

Der **BE Max-Liner-Car** mit durchgehend, schrägabfallender Pritsche bietet mit einem Gesamtzuggewicht von 8,75 t eine Nutzlast von bis zu 4,75 t. Mit einer Pritschenlänge von über 10 m ist er in der Lage zwei große Limousinen oder ähnliches zu transportieren. Wie nahezu alle FGS-Aufleger hat er eine durchgehende Druckluftbremsanlage mit lastabhängiger Regelung, sowie ABS und ESC. Kunden, die den MLC auf 7,5 t ablasten, umgehen das Sonntagsfahrverbot und benötigen für den Fahrer keine Berufskraftfahrerqualifizierung. Gerade Abschlepp- und Straßendienste nutzen sehr oft diesen entscheidenden Vorteil der BE-Aufleger.

FGS ADVANCE

Max-Liner Car MLC

- fahrbar mit BE-Fahrerlaubnis vor 2013
- bis 7,5 t keine Berufskraftfahrerqualifizierung
- Prozesssichere Bremsanlage
- ABS / ESC serienmäßig
- Bis 7,5 t keine Ökopunkte in Österreich
- Flache Auffahrverhältnisse
- Ideales Schlepp- und Überführungsfahrzeug
- Durchgehend beladbare Bodengruppe
- ABS und EBC
- Durchgehende Ladekante
- Auch für den Transport von Wohnmobilen geeignet
- Schönes Design



Ideal für zwei Fahrzeuge



Geschlossene hydraulische Rampe



Extrem flache Auffahrverhältnisse

SPEZIFIKATIONEN

Bezeichnung	MLC
Gesamtgewicht	7.500 kg = (3.500 + 4.000) kg
Gesamtgewicht	8.750 kg = (3.500 + 5.250) kg
Nutzlast	3.500 kg / 4.700 kg
Ladeflächenlänge	9.900 mm
Ladeflächenbreite	2.200 / 2.300 / 2.400 mm
Bereifung	235/65 R16 C oder 215/70 R 15 C
Auffahrwinkel	8°
Sichtwinkel	5°

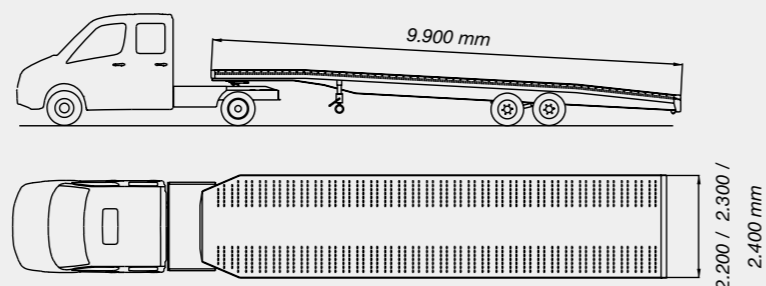

Der MLC einsatzbereit



Serienausstattung

- Dreipunkt-Verzurrung nach VDI 2700 8.1 / 8.2
- Verzurrbohrungen 6 Stk./m im Seitenborder
- Beidseitig Airlinerschiene (Kerl System)
- Elektrohydraulische Absenkung
- Geschlossene hydraulische Verladerrampe
- Hochwertige Druckluftbremsanlage
- ABS / ESC
- ALB-Regelung
- Hydraulische Bremse
- Windenstützwerk
- LED-Beleuchtung
- Lastabhängige Bremskraftregelung „ALB“



Durchgehend gleiche Auffahrverhältnisse

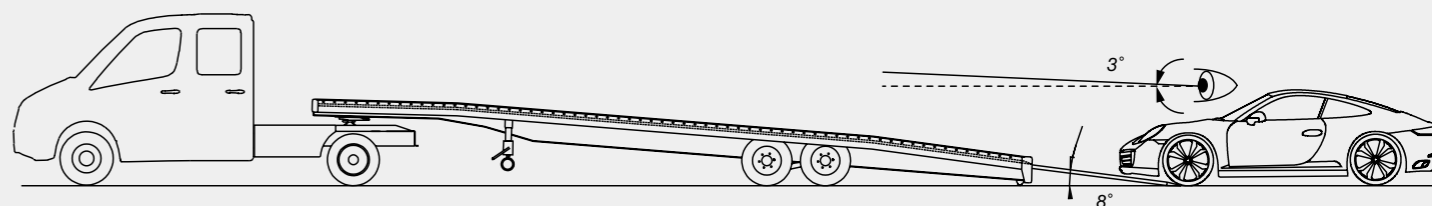

DER ML „SCHWANENHALS“

Unser Dauerläufer.

Der **BE Max-Liner** mit langer Pritsche und „Schwanenhals“ ist vom Aufbau her dem MLC gleich. Durch das Tiefbett mit einer Höhe von etwa 820 mm ist einer seiner Einsatzschwerpunkte der Transport von großen Wohnmobilen. Ein Gesamtzuggewicht von 8,75 t ergibt eine Nutzlast von bis zu 4,7 t. Die Tiefbettlänge liegt bei nahezu 8.000 mm. Wie alle FGS-Auflieger hat er eine durchgehende Druckluftbremsanlage mit lastabhängiger Regelung und somit auch ABS und ESC. Kunden, die den MLS auf 7,5 t ablasten, umgehen das Sonntagsfahrverbot und benötigen für den Fahrer keine Berufskraftfahrerqualifizierung. Gerade Abschlepp- und Straßendienste nutzen sehr oft diesen entscheidenden Vorteil der BE-Auflieger.

FGS ADVANCE

Max-Liner „Schwanenhals“ MLS

- Fahrbar mit BE-Fahrerlaubnis vor 2013
- Bis 7,5 t keine Berufskraftfahrerqualifizierung
- Prozesssichere Bremsanlage
- ABS / ESC serienmäßig
- Bis 3,5 t Nutzlast
- Keine Ökopunkte in Österreich
- Flache Auffahrverhältnisse
- Ideales Schlepp- und Überführungsfahrzeug
- Durchgehend beladbare Bodengruppe
- ABS und ESC
- Durchgehende Ladekante
- Ideal für den Transport von Wohnmobilen geeignet
- Schönes Design



Ein Transporter für alle Fälle



„Vieles“ ist möglich



Extrem flache Auffahrverhältnisse

SPEZIFIKATIONEN

Bezeichnung	MLS
Gesamtgewicht	7.500 kg = (3.500 + 4.000) kg
Gesamtgewicht	8.750 kg = (3.500 + 5.250) kg
Nutzlast	3.450 kg / 4.700 kg
Ladeflächenlänge	9.900 mm
Ladeflächenbreite	2.200 / 2.300 / 2.400 mm
Bereifung	235/65 R16 C oder 215/70 R 15 C
Auffahrwinkel	8°
Sichtwinkel	3°

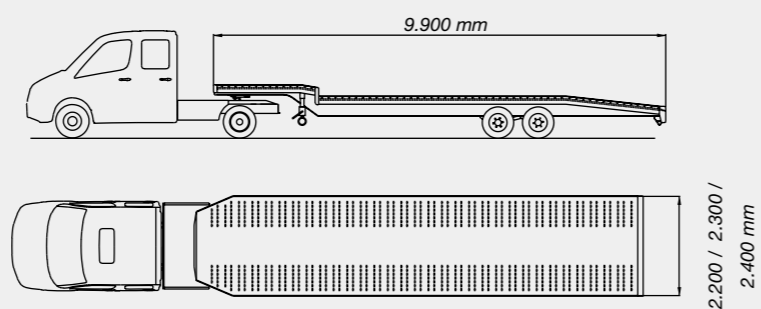

Der MLS - Großzügige und tiefe Ladefläche



Serienausstattung

- Dreipunkt-Verzerrung nach VDI 2700 8.1 / 8.2
- Verzurrbohrungen 6 Stk./m im Seitenborder
- Beidseitig Airlinerschiene (Kerl System)
- Schwanenhals
- Elektrohydraulische Absenkung
- Geschlossene hydraulische Verloaderampe
- Hochwertige Druckluftbremsanlage
- ABS / ESC
- ALB-Regelung
- Hydraulische Bremse
- Windenstützwerk
- Alu-Felgen
- LED-Beleuchtung
- Lastabhängige Bremskraftregelung „ALB“



Ladehöhe 820mm: Ideal für Transporter, Kastenwagen oder Wohnmobile

