

DER CITY-LINER CAR

Kurz und wendig.

Der **BE City-Liner-Car** ist für ein bis zwei Fahrzeuge konzipiert. Der Auflieger hat, wie alle FGS Sattelaullieger, eine durchgehende Druckluftbremsanlage mit lastabhängiger Regelung sowie ABS und ESC. Dies ist nicht nur Vorschrift nach ECE R13, sondern auch bei glatten Straßenverhältnissen ein entscheidender Vorteil. Mit dem CLC können Fahrer ohne LKW-Führerschein und ohne Berufskraftfahrerqualifizierung Nutzlasten bis zu 3,6 t transportieren. Der CLC ist daher auch vielerorts die Antwort auf die fehlenden Personalressourcen. Die kurzen Varianten sind ideal für den innerstädtischen Verkehr.

FGS ADVANCE

City-Liner-Car CLC

- Fahrbar auch mit BE-Fahrerlaubnis 2013
- Keine Berufskraftfahrerqualifizierung notwendig
- Prozesssichere Bremsanlage
- Bis 3,6 t Nutzlast
- Keine Ökopunkte in Österreich
- Flache Auffahrverhältnisse
- Ideales Schlepp- und Überführungsfahrzeug
- Durchgehend beladbare Bodengruppe
- ABS und ESP
- Durchgehende Ladekante
- Auch für den Transport von Wohnmobilen geeignet
- Schönes Design



Hydraulische Rampe



Sehr flache Auffahrverhältnisse



Bis zu 7 Insassen im Doppelkabinen-Zugfahrzeug

SPEZIFIKATIONEN

Bezeichnung	CLC
Gesamtgewicht	3.500 kg + 3.500 kg
Eigengewicht	3.400 kg
Nutzlast	bis 3.600 kg
Ladeflächenlänge	6.400 mm – 9.000 mm
Ladeflächenbreite	2.200 / 2.300 / 2.400 mm
Bereifung	195/50 R 13
Auffahrwinkel	7°
Sichtwinkel	6°

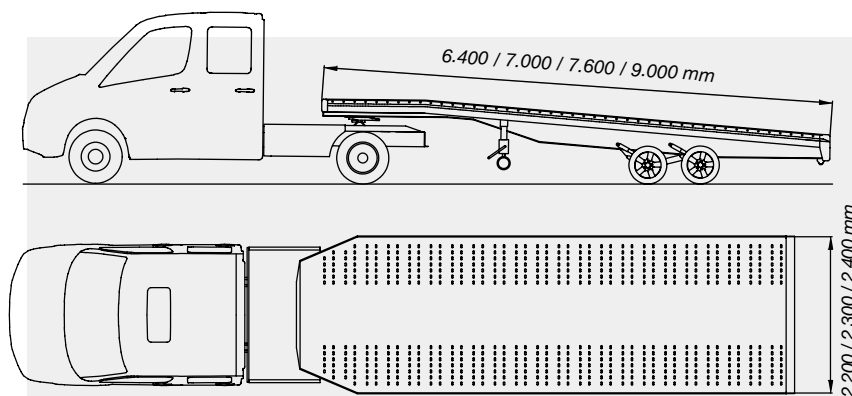

Sondertransporte: Kein Problem!



Serienausstattung

- Dreipunkt-Verzurrung nach VDI 2700 8.1 / 8.2
- Verzurrbohrungen 6 Stk./m im Seitenborder
- Beidseitig Airlinerschiene (Kerl System)
- Elektrohydraulische Absenkung
- Geschlossene hydraulische Verladerrampe
- Hochwertige Druckluftbremsanlage
- ABS / ESC
- Hydraulische Bremse
- Windenstützwerk
- Alu-Felgen
- LED-Beleuchtung
- Lastabhängige Bremskraftregelung „ALB“



Kurz und wendig

