

# DER CL „SCHWANENHALS“

Die beste Kosten-Nutzen-Relation.

Der **BE City-Liner „Schwanenhals“** hat eine langer Pritsche, die Platz für 2 Mittelklassewagen bietet. Er hat ein Tiefbett und ist somit auch für das Verladen von hohen Wohnmobilen bis zu 3,5 t Leermasse geeignet. Wie alle FGS-Auflieger hat er eine durchgehende Druckluftbremsanlage mit lastabhängiger Regelung – selbstverständlich auch ABS und ESC. Dies ist nicht nur Vorschrift nach ECE R13, sondern auch bei glatten Straßenverhältnissen ein entscheidender Vorteil. Mit dem CLS können Mitarbeiter ohne LKW-Führerschein und ohne Berufskraftfahrerqualifizierung fahren.

## FGS ADVANCE

City-Liner „Schwanenhals“ CLS

- Fahrbar auch mit BE-Fahrerlaubnis 2013
- Keine Berufskraftfahrerqualifizierung notwendig
- Prozesssichere Bremsanlage
- Bis 3,5 t Nutzlast
- Keine Ökopunkte in Österreich
- Flache Auffahrverhältnisse
- Ideales Schlepp- und Überführungsfahrzeug
- Durchgehend beladbare Bodengruppe
- ABS und EBC
- Durchgehende Ladekante
- Auch für den Transport von Wohnmobilen geeignet
- Schönes Design



Ideal für zwei Fahrzeuge



Geschlossene hydraulische Rampe



Extrem flache Auffahrverhältnisse

## SPEZIFIKATIONEN

Bezeichnung	CLS
Gesamtgewicht	3.500 kg + 3.500 kg
Eigengewicht	3.500 kg
Nutzlast	bis 3.500 kg
Ladeflächenlänge	8.400 / 9.000 / 9.600 mm
Ladeflächenbreite	2.200 / 2.300 / 2.400 mm
Bereifung	195/50 R 13
Auffahrwinkel	7°
Sichtwinkel	3°

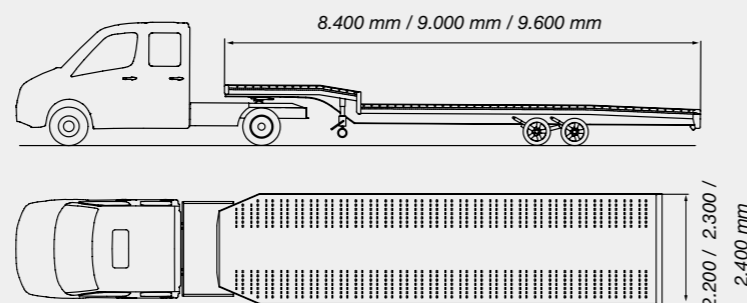

Im Rampenlicht: Der Tiefbett-Auflieger CLS



## Serienausstattung

- Dreipunkt-Verzerrung nach VDI 2700 8.1 / 8.2
- Verzurrbohrungen 6 Stk./m im Seitenborder
- Beidseitig Airlinerschiene (Kerl System)
- Schwanenhals
- Elektrohydraulische Absenkung
- Geschlossene hydraulische Verladerampe
- Hochwertige Druckluftbremsanlage
- ABS / ESC
- Hydraulische Bremse
- Windenstützwerk
- Alu-Felgen
- LED-Beleuchtung
- Lastabhängige Bremskraftregelung „ALB“



Transport auch von hohen Fahrzeugen durch die niedrige Bauweise

