

DER CE-MEGA-LINER

Mega wirtschaftlich. Mega flexibel. Mega günstig.

Mega wirtschaftlich, mega flexibel, mega günstig in der Anschaffung. So lässt sich diese Symbiose aus einem Standard-Aufliegerfahrzeuggestell und der FGS Profil- und Verladetechnik auf den Punkt bringen. Der große Nutzen liegt in seiner Flexibilität. Der **CE Mega-Liner** ist zum einen für den Transport von Limousinen, Hochdachkastenwagen oder leichten Baumaschinen konzipiert. Kann aber auch problemlos als Stückgut-Auflieger eingesetzt werden. All unsere jahrelangen Entwicklungen bezüglich sicherer, überprüfter und zertifizierter Verzurrpunkte sowie rutschhemmender Ladeböden bündeln sich auf der über 13 Meter langen Ladefläche des Mega-Liners. Die hydraulische Heckrampe mit XL-Zertifikat ist mit 4 t überfahrbar und mit 9° Auffahrwinkel für jedes Serienautomobil geeignet. Durch den beidseitigen Curtainsider ist das Verzurren – selbst beim optional eingebauten Doppelstock – leicht möglich.

FGS ADVANCE

CE Mega-Liner

- Niedrige Anschaffungskosten
- Äußerst wirtschaftlich
- XL- und Verzurr-Zertifikate vorhanden
- Europaweiter Service durch Standardfahrzeuggestell
- Auch für Stückgut geeignet
- Leichte Zugänglichkeit durch Curtain-Sider
- Mit Doppelstock- Kapazität bis zu 4 Fahrzeuge
- Schnelles Be- und Entladen
- Bei Fahrern beliebt
- Mit 3.000 mm Ladehöhe ideal für Hochdachkastenwagen



SPEZIFIKATIONEN

Bezeichnung	Drive-in Kögel Megaliner
Basis	Kögel Mega 2 oder 3-Achser
Aufbaugewicht	ca. 1.000 kg ca. 1.600 kg mit Doppelstock
Auffahrwinkel	9°
Ladeflächenlänge	13.500 mm
Ladeflächenbreite	2.500 mm
Traglast Heckrampe	5.000 kg
Sichtwinkel	7°

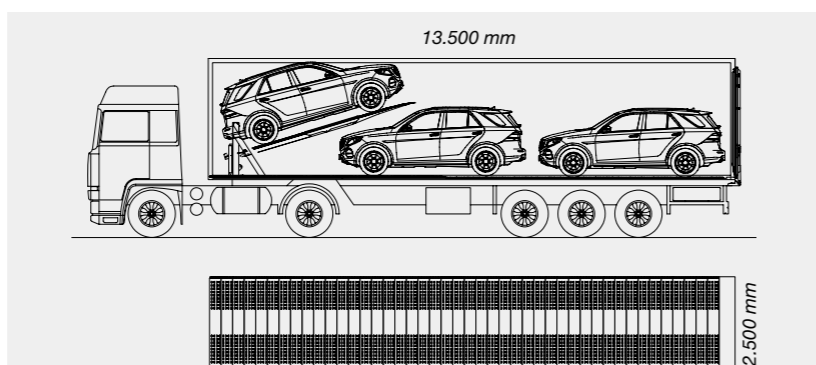

Flexibilität neu definiert: Bis zu 4 PKWs oder auch zwischendurch mal Stückgut – der Mega-Liner macht's.

Serienausstattung

- Dreipunkt-Verzurrung nach VDI 2700 8.1 / 8.2
- Beidseitig Airlinerschiene (Kerl System)
- Hydraulische Verloaderampe mit XL-Zertifikat
- Rutschhemmender Ladeboden
- Zertifizierte Verzurrpunkte
- Funksteuerung Teleradio
- Hochwertiges Fahrgestell der Firma Kögel (ggf. sind auch andere Hersteller möglich)
- Curtainsider
- Vorbeitung Doppelstockeinbau
- Sattelstützen



Die Basis:
Der Kögel-Mega



Transporter auch mit Hochdach: Kein Problem für den Mega-Liner

